

Dreifach-Schneckengetriebe

in Gleitlagerung

Wormwheel Gearboxes - Triple Reduction

Sleeve Bearing

Reducteurs à roues et vis, trois étages

Palier Lisse

D1

125:1, 142:1, 220:1, 343:1, 490:1, 700:1, 1000:1, 1500:1, 2250:1, 3000:1, 4000:1, 4500:1, 6000:1, 6750:1, 9000:1, 12000:1, 13500:1, 18000:1, 27000:1, 36000:1

Maximal zulässiges Drehmoment / Maximum Output Torque 300 Ncm

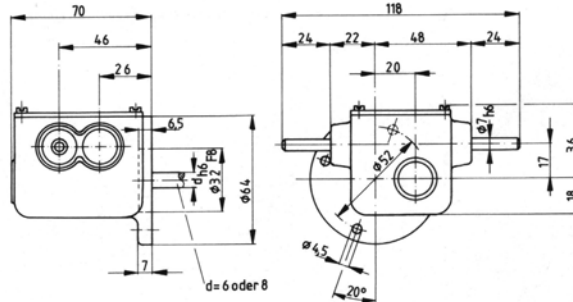

| |
|------------------|
| Gewicht / Weight |
| kg |
| 0,4 |

Entsprechend der An- bzw. Einbaulage ist jeweils an der höchsten Stelle und außerhalb des Schleuderbereiches eine Entlüftungsbohrung erforderlich

Vent hole required. Specify mounting position for proper location.

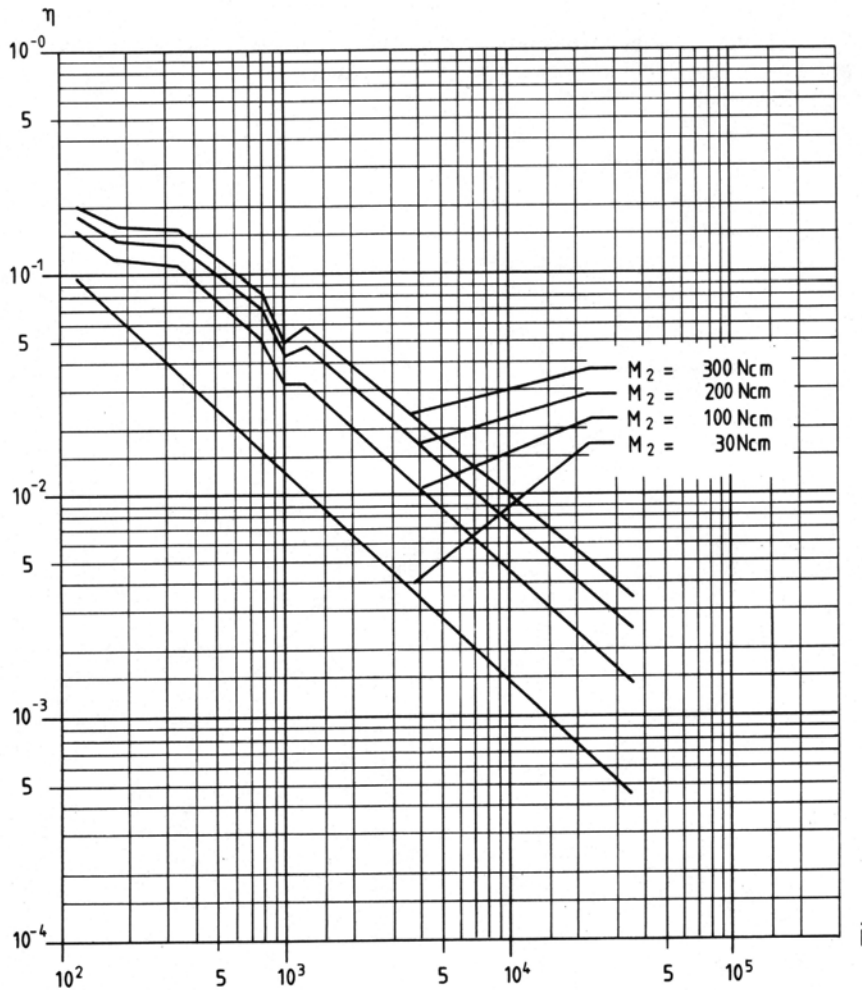

Belastbarkeit der Abtriebswelle
 radial: 30 N (Angriff Mitte frei vorstehendem Wellenende)
 axial: 20 N

Maximum radial load 30 N
 (at center of output shaft extension)
 Maximum axial load 20 N

Dreifach-Schneckengetriebe

in Gleitlagerung
Wormwheel Gearboxes - Triple Reduction
 Sleeve Bearing
Reducteurs à roues et vis, trois étages
 Palier Lisse

D3

500:1, 700:1, 1000:1, 1400:1, 2000:1, 2400:1, 3000:1, 4000:1, 5000:1, 6000:1, 7200:1, 8000:1, 10000:1, 12000:1, 15000:1, 18000:1, 20000:1, 25000:1, 30000:1, 40000:1, 60000:1, 75000:1, 100000:1, 150000:1

Maximal zulässiges Drehmoment / Maximum Output Torque 1000 Ncm bis / up to 75000:1
 800 Ncm ab / from 100000:1

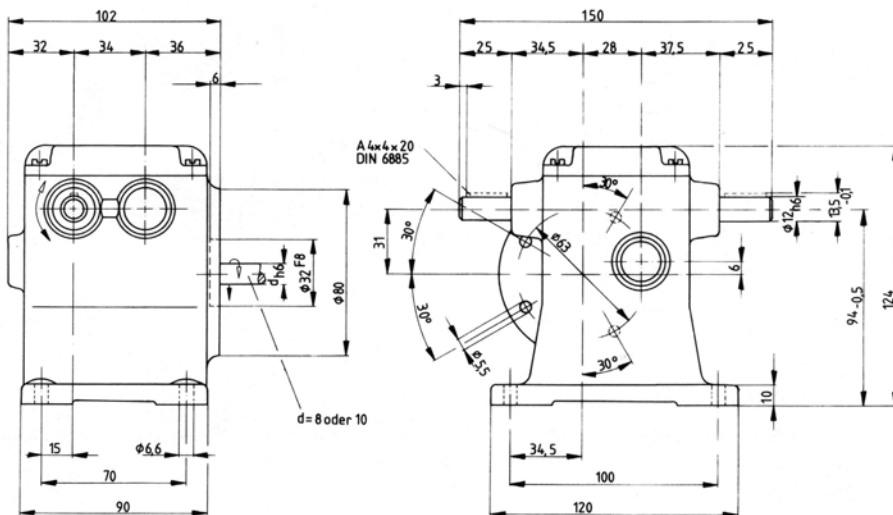

| |
|------------------------|
| Gewicht / Weight kg |
| 1,35 |

Entsprechend der An- bzw. Einbaulage ist jeweils an der höchsten Stelle und außerhalb des Schleuderbereiches eine Entlüftungsbohrung erforderlich

Vent hole required. Specify mounting position for proper location.

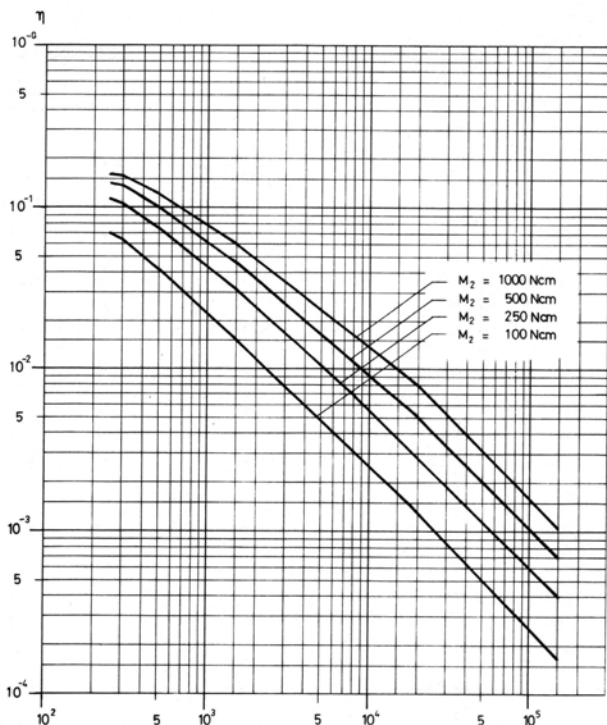

Belastbarkeit der Abtriebswelle
 radial: 90 N (Angriff Mitte frei vorstehendem Wellenende)
 axial: 30 N

Maximum radial load 90 N
 (at center of output shaft extension)
 Maximum axial load 30 N